

Espirales de Banda Ancha

“Un espiral para cargas grandes”

Los nuevos espirales Ryson de banda ancha son la respuesta a la necesidad de nuestros clientes para transportar cargas más grandes y alcanzar elevaciones más altas.

Estos espirales pueden acomodar una variedad de tamaños de cargas – grandes y pequeñas -- con las tablillas de 760mm y 900mm de ancho. Son ideales para bodegas u operaciones de ‘piking’. Los espirales de banda ancha pueden llevar el doble de la capacidad del peso que los espirales estándar aun hasta 15 metros de cambio de altura y todavía utilizan un solo motor.

Los espirales de banda ancha pueden ser configurados opcionalmente para permitir que las cargas entren y salgan de los espirales en varias elevaciones. Los nuevos transportadores de inducción y desvío tienen superficies ajustables para acomodar el ángulo y paso del espiral obteniendo así una transferencia segura y confiable. Para información vease el folleto de multiples entradas y salidas.

La propuesta de valor de Ryson es entregar productos con un bajo costo total de inversión. Los espirales Ryson necesitan menos espacio de piso que los transportadores convencionales y son más rápidos y confiables que cualquier otro tipo del elevador o ascensor. Todos los espirales Ryson son diseñados para bajo mantenimiento y una vida prolongada. Solamente se utilizan en cada espiral, componentes de alta calidad. Todos los rodamientos están sellados de por vida y no necesitan lubricación adicional. La cadena es extra fuerte y de niquelado construcción y no necesita frecuente lubricación. Las tablillas son hechas de un nilón compoisit, no necesitan mantenimiento, y son fáciles de reemplazar cómo componente singular sin el uso de herramientas especiales.

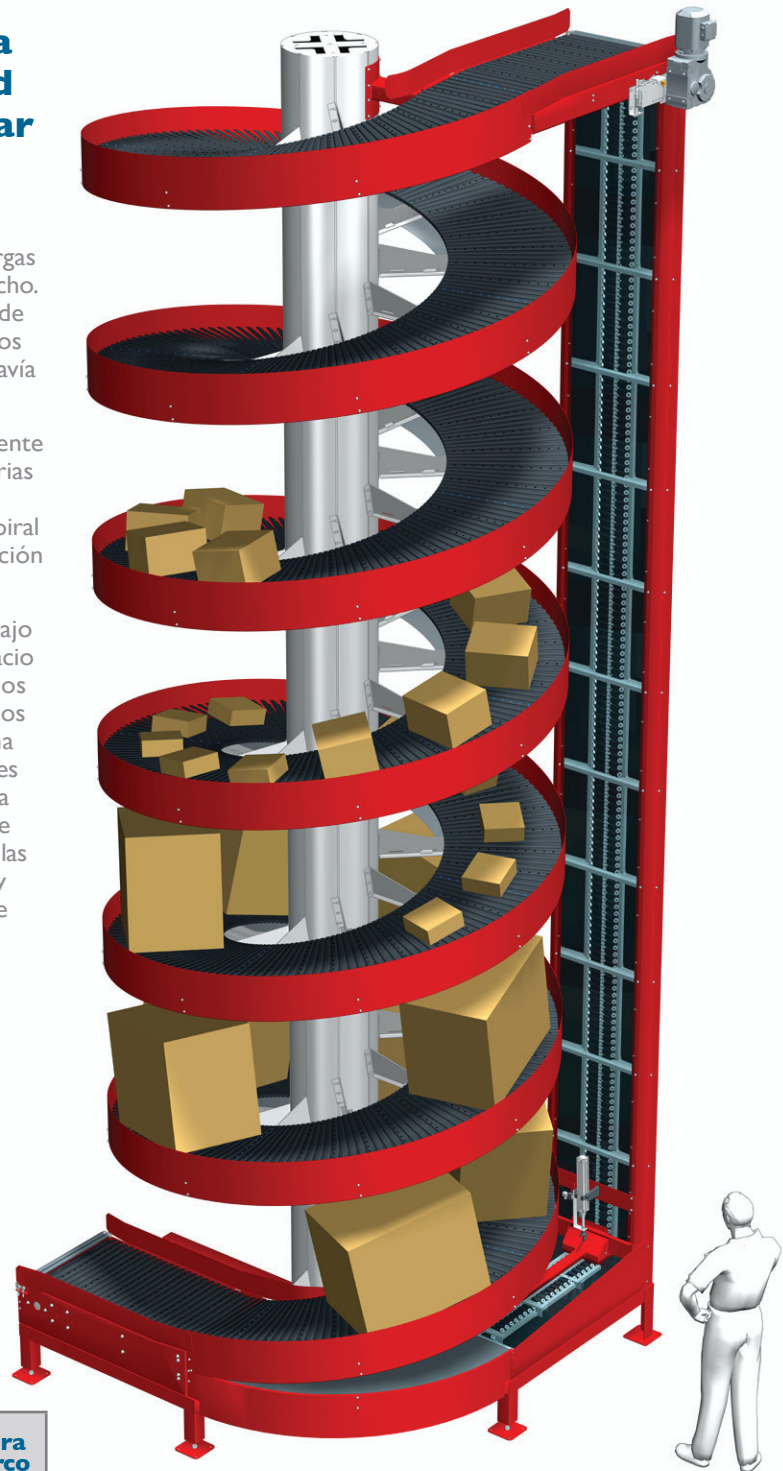
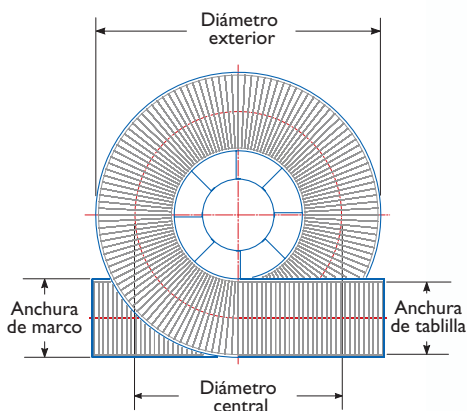

Tipo	Diámetro exterior	Diámetro de línea central	Anchura de tablilla	Anchura de marco
2200-760-WT	10'-0" (3050)	7'-3" (2200)	30" (760)	33" (830)
3000-900-WT	13'-0" (3970)	9'-10" (3000)	36" (900)	38" (970)



Diseño Modular: Con nuestro diseño modular innovador se puede personalizar cada espiral económicamente en el terreno para acomodar cambios del proceso. Todos los espirales son fabricados de acuerdo con las demandas de la aplicación específica y están disponibles en 4 configuraciones básicas (A, B, C, y D) satisfaciendo así la mayoría de requerimientos con respecto a la orientación y ubicación de las entradas y salidas. Todas las configuraciones pueden funcionar con movimiento ascendente o descendente girando en un sentido u otro de las manecillas del reloj y pueden ser reversibles. La posición y longitud de la entrada (de los espirales que suben) y la salida (de los que bajan) pueden ser personalizadas para acomodar las necesidades específicas como en los ejemplos debajo de A-EX, B-MA, y C-EX.

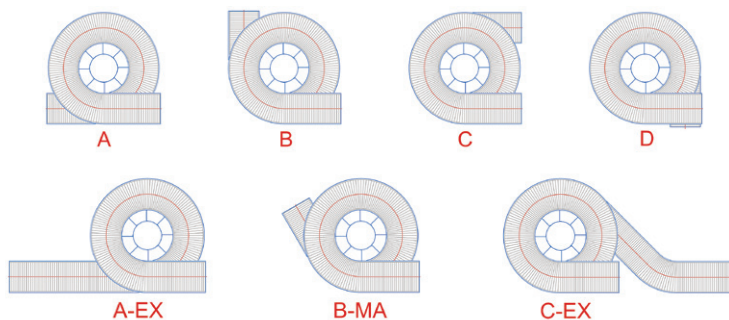

Cadena de tablillas innovadora: Esta innovadora cadena de tablillas funciona con un nivel de fricción muy bajo sin movimiento de deslizamiento ni superficies de desgaste. La banda de tablillas está soportada con rodamientos de alta precisión que giran sobre una superficie de poliuretano. Este sistema reduce las fuerzas radiales causadas por los radios reducidos y al mismo tiempo aumenta la capacidad de carga de la cadena – hasta 110 kg/metro lineal. Esto permite que el espiral arranque y pare completamente cargado y puede funcionar a velocidades hasta 60 m/minuto. Las tablillas están sobrepuestas y proporcionan una superficie confiable y segura.

Control e Integración: Cada espiral incluye un motor de engranaje inversor y dos sensores de proximidad – uno para detectar una cadena floja y el otro para detectar una situación de sobre-torsión del motor. El espiral requiere un VFD (variador de frecuencia) para funcionar correctamente. Varias opciones para pre-cablear y controles están disponibles. Visite www.ryson.com para más información.

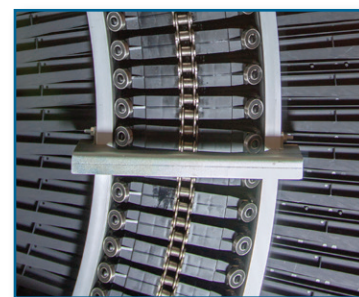

Todos los espirales Ryson se prueban en la fábrica antes del envío pero dependen de la integración correcta con el sistema general de transportadores para un rendimiento óptimo. Instrucciones de integración están disponibles en www.ryson.com o puede llamarnos para pedir una copia.



Escanee el código QR para ver el video de aplicaciones Ryson.

RYSON
INTERNATIONAL, INC

SOLUCIONES DEL TRANSPORTE VERTICAL

Ryson es el fabricante número uno en los EE.UU de Transportadores en espiral. Para ayuda en sus aplicaciones o más información, puede llamarnos o visitar nuestro sitio web www.ryson.com